

# w17 easy

Glas-Schiebewand  
Glazen schuifwand  
Glass sliding door  
Coulissant vitre

- Ⓓ **Wartungs- und Gebrauchsanleitung für den Endverbraucher**
- Ⓐ **Onderhouds- en gebruiksaanwijzing voor de eindgebruiker**
- Ⓒ **Maintenance Instructions and Directions for use for the end user**
- Ⓕ **Notice de maintenance et d'utilisation pour le consommateur final**

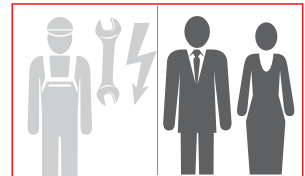

Lesen Sie diese Anleitung und beachten Sie den Inhalt und die Warnhinweise vor der ersten Benutzung!

Lees deze handleiding goed door, vóór het eerste gebruik dient u vertrouwd te zijn met de inhoud van deze handleiding en de waarschuwingen!

Please read these instructions and observe their contents and warnings before using the equipment for the first time!

Avant la première utilisation du produit, veuillez lire cette notice et en respecter le contenu et les mises en garde !

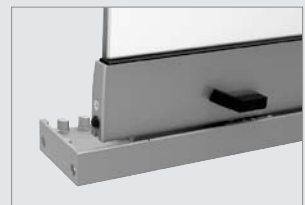
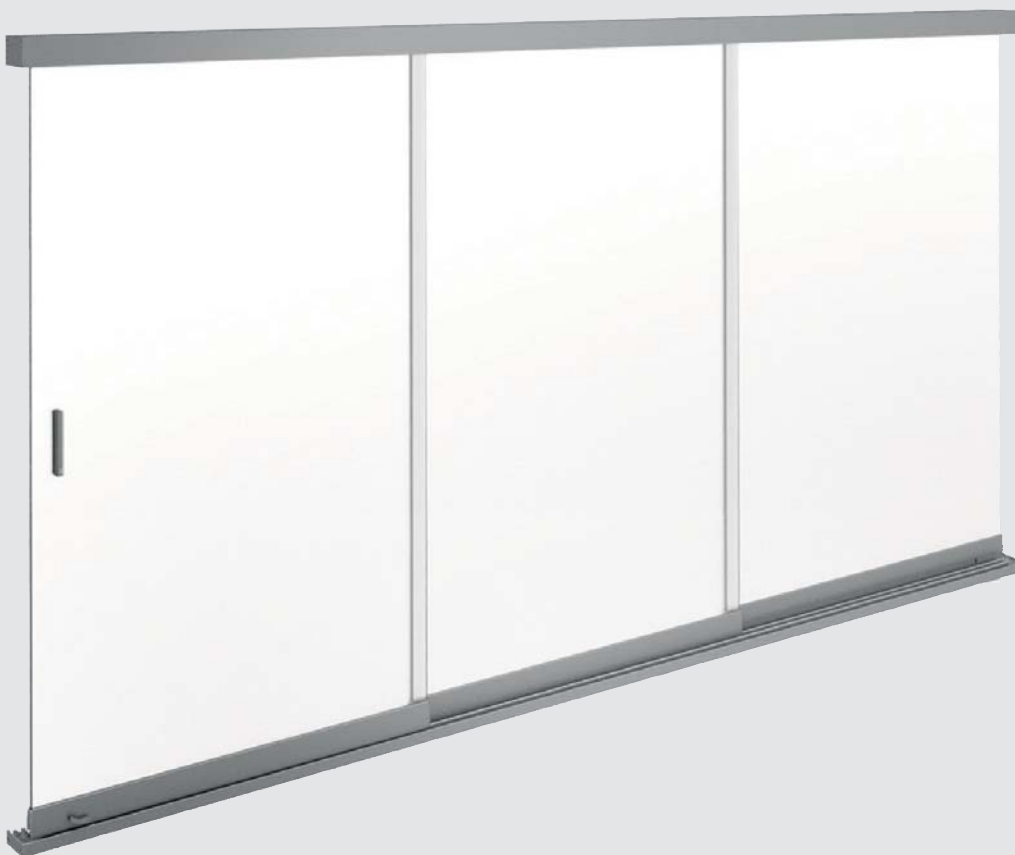

120597

# D

## Inhaltsverzeichnis

Allgemeines	2
Zu Ihrer Sicherheit	2
Nutzung der w17 easy	6
Bedienung der w17 easy	7
Entriegeln und verriegeln der Flügelstopper	7
Öffnen des Zirkelriegelschlusses	8
Reinigen	8
w17 easy auf Verschleiß und Beschädigung überprüfen	9
Fehlerbeseitigung	10
Demontage und Entsorgung	11
Produktübersicht	12







## Allgemeines

### Bestimmungsgemäße Verwendung

Die „w17 easy“ weinor Unterbauelemente sind zur Montage in Wintergärten, unter Terrassendächern oder anderweitigen Durchgangsöffnungen geeignet.



Die Unterbauelemente dürfen nur zur Senkrechtverglasung verwendet werden. Es ist unbedingt zu beachten, dass in bestimmten Einsatzbereichen die Verwendung von splitterbindendem Glas (VSG) oder Einscheiben-Sicherheitsglas (ESG) oder Einscheiben-Sicherheitsglas mit Heat-Soak-Test vorgeschrieben ist. Die Planung und Montage der Unterbauelemente im Brüstungsbereich bzw. in Bereichen, die einer Absturzsicherung bedürfen, muss entsprechend den geltenden Vorschriften und Richtlinien erfolgen und liegt in Verantwortung des Fachbauleiters. Alle mitgelieferten Profile und Bauteile (insbesondere Rahmen- und Sprossenprofile) müssen montiert werden und dürfen nicht weggelassen werden. Eine missbräuchliche Nutzung kann zu Gefährdungen bzw. Beschädigungen führen und ist nicht zulässig. Veränderungen sowie An-/Umbauten dürfen nur mit schriftlicher Genehmigung von weinor vorgenommen werden. Unzulässige Veränderungen am Produkt führen zum Verlust der Garantieansprüche.

### Verwendete Symbole

	Hinweis/Tipp		Anleitungen lesen, Hinweise beachten
	„RICHTIG“		„FALSCH“
	Funktionsprüfung/Sichtprüfung/Kontrolle		professionelle Wartung/Reparatur (durch Fachhändler)
	Handlungsschritt/erforderliche Aktion		

## Zu Ihrer Sicherheit

### Sicherheitszeichen

	<b>Warnhinweis! Personenschäden</b> „Gefahr“ von Personenschäden.	Gefahrenstufe <b>II</b>
	<b>Achtung! Produkt- und Sachschäden</b>	Gefahrenstufe <b>I</b>

### Sicherheitshinweise

#### **Vorsicht! Personenschäden durch unsachgemäße Bedienung und Nutzung der Anlage!**

- Stellen Sie sicher, dass die Glas-Schiebewände nicht von Personen bedient werden, die Gefahren durch Fehlanwendung nicht richtig einschätzen können (z. B. Kleinkinder)!
- Achten Sie darauf, dass Personen oder Körperteile – insbesondere Hände und Finger sowie Haustiere – nicht zwischen den Glas-Schiebewänden eingeklemmt werden.
- Lehnen Sie Aufstiegshilfen (z. B. Leitern) nicht an die Anlage!
- Lehnen Sie keine Gegenstände (z. B. Gartengeräte) an die Anlage!
- Lehnen Sie sich nicht gegen die Glas-Schiebewände!
- Instruieren Sie bei Bedarf weitere Personen (z. B. Besucher) in Bezug auf die korrekte Bedienung und bestimmungsgemäße Verwendung der w17 easy!

#### **Achtung! Produkt-/Sachschäden durch unsachgemäße Nutzung und Bedienung der Anlage!**

- Schließen und öffnen Sie die Glas-Schiebewände nicht gewaltsam, um eine Beschädigung der Glas-Schiebewände und der mechanischen Komponenten abzuwenden!
- Öffnen Sie die Ganzglas-Schiebeelemente bei Sturmgefahr, um eine Beschädigung durch Windeinwirkung abzuwenden (siehe Seite 6, Kapitel 3 „Nutzung der w17 easy“)!
- Stellen Sie sicher, dass die Ganzglas-Schiebeelemente während Ihrer Abwesenheit bei Sturmgefahr geöffnet sind!
- Befolgen Sie die Reinigungshinweise, um eine Beschädigung der Anlage durch fehlerhafte oder unvollständige Reinigung oder durch unsachgemäße Reinigungsmittel abzuwenden.
- Beachten Sie, dass sich keine Gegenstände oder grobe Verschmutzungen im Fahrbereich auf den Führungsprofilen befinden.
- Berücksichtigen Sie die Wartungshinweise/Wartungsintervalle.
- Verwenden Sie nur vom Hersteller freigegebene Ersatzteile!



## Inhoudsopgave

Algemene informatie	3
Voor uw veiligheid	3
Gebruik van de w17 easy	6
Bediening van de w17 easy	7
Ontgrendelen en vergrendelen van de vleugelstoppers	7
Openen van het cilinderslot	8
Reinigen	8
Controleer de w17 easy op slijtage en beschadigingen	9
Fouten verhelpen	10
Demontage en Verwijdering	11
Productoverzicht	12

## Algemeen

### Reglementair gebruik

De weinor onderbouwelementen „w17 easy“ zijn geschikt voor montage in serres, onder terrasdaken of andersoortige passages.

De onderbouwelementen mogen alleen worden gebruikt als verticale beglazing. Het ontwerp en de montage van de onderbouwelementen bij balustrades of in zones waar valbeveiliging noodzakelijk is, moet in overeenstemming met de geldende voorschriften en richtlijnen gebeuren en valt onder de verantwoordelijkheid van de bouwcoördinator. Alle meegeleverde profielen en onderdelen (in het bijzonder frame- en tussenstijlen) moeten gemonteerd worden en mogen niet weggelaten worden. Misbruik kan gevaar en beschadiging tot gevolg hebben en is verboden. Wijzigingen, aanbouw of een verbouwing, mogen uitsluitend worden uitgevoerd na schriftelijke toestemming van weinor. Ontoelaatbare veranderingen aan het product doen de eventuele aanspraak op garantie vervallen.

### Gebruikte symbolen

	Let op/tip		Handleidingen lezen, instructie aanhouden
	„GOED“		„FOUT“
	Functiekeuring/ visuele inspectie/ controle		Professioneel onderhoud/reparatie (door dealer)
	Handelingsstap/benodigde actie		

## Voor uw veiligheid

### Veiligheidssymbolen

	<b>Waarschuwing! Persoonlijk letsel</b> "Gevaar" voor persoonlijk letsel.	Gevarenklasse <b>II</b>
	<b>Let op! Product- en materiële schade</b>	Gevarenklasse <b>I</b>

### Veiligheidsinstructies

#### **Voorzichtig! Persoonlijk letsel door verkeerde bediening en gebruik van de installatie!**

- Zorg dat de glazen schuifwanden niet door personen worden bediend, die de gevaren door verkeerde bediening niet goed kunnen inschatten (bijv. kleine kinderen)!
- Let erop dat personen of lichaamsdelen, vooral handen en vingers alsmede huisdieren, niet tussen de glazen schuifwanden beklemd raken.
- Plaats klimhulpmiddelen (bijvoorbeeld ladders) niet tegen de installatie!
- Zet geen objecten (bijvoorbeeld tuingereedschap) tegen de installatie!
- Leun niet tegen de glazen schuifwanden!
- Geef indien nodig ook aan andere personen (bijv. bezoekers) instructies over de juiste bediening en het beoogde gebruik van de w17 easy!

#### **Attentie! Product- en materiele schade door verkeerd gebruik en bediening van de installatie!**

- Sluit en open de glazen schuifwanden niet met geweld. Voorkom beschadiging van de glazen schuifwanden en de mechanische componenten!
- Open de glazen schuifelementen bij gevaar voor storm om een beschadiging door wind te voorkomen (zie pagina 6, hoofdstuk 3 „Gebruik van de w17 easy“)!
- Zorg dat de glazen schuifelementen tijdens uw afwezigheid bij gevaar voor storm geopend zijn!
- Houd de reinigingsinstructies aan, om een beschadiging van de installatie door verkeerde of onvolledige reiniging of door verkeerde reinigingsmiddelen te voorkomen.
- Zorg dat de geleiderprofielen niet geblokkeerd worden door voorwerpen of grove verontreiniging.
- Houd de onderhoudsinstructies/onderhoudsintervallen aan.
- Houd de onderhoudsinstructies/onderhoudsintervallen aan.
- Gebruik alleen door de fabrikant vrijgegeven reserve-onderdelen!



## List of contents

General	4
For your safety	4
Use of w17 easy	6
Operation of w17 easy	7
Unlocking and locking of leaf stop bars	7
Opening the lockcase and hung bolt	8
Cleaning	8
Check w17 easy for wear and damage	9
Troubleshooting	10
Disassembly and Disposal	11
Product overview	12

## General

### Intended use

weinor „w17 easy“ glazing elements are intended to be fitted in conservatories, under patio roofs or other connecting passages. Glazing elements may only be used for vertical glazing. The planning and installation of glazing elements in or around parapets or in areas requiring anti-fall guards must be performed in accordance with current regulations and guidelines and are the responsibility of the site foreman. All supplied profiles and components (especially frame and stave profiles) must be fitted without fail. Misuse can lead to hazards and damage and is not permissible. Changes, additions may only be carried out with the written permission of weinor. Prohibited changes to the product will result in voiding of the guarantee claims.

### Symbols used

	Note/Tip		Read instructions, observe details
	"CORRECT"		"INCORRECT"
	Power OFF		Power ON
	Function check/ visual inspection/ check		Professional maintenance /repairs (by specialist retailer)
	2		Action step/necessary action

## For your safety

### Safety symbols

	<b>Warning! Risk of electric shock</b> "Danger" of electric shock	Danger level III
	<b>Warning! Personal injury</b> "Danger" of personal injury.	Danger level II
	<b>Caution! Product and property damage</b>	Danger level I

### Safety instructions

#### **Caution! Personal injury can result from improper operation and use of the construction!**

- It must be assured that people unable to properly assess the risk of improper or incorrect use are not permitted to operate the glass sliding wall (e.g. small children)!
- Observe that persons or body parts, particularly hands and fingers, as well as pets do not get caught between the glass sliding walls.
- Do not lean ascending aids (e.g. ladders) against the unit!
- Do not lean any articles (e.g. gardening devices) against the construction!
- Do not lean against the glass sliding walls!
- If necessary, instruct additional persons (e.g. visitors) on correct operation and the intended use of w17 easy!

#### **Caution! Personal injury / material damage can result from improper use and operation of the construction!**

- Do not open the glass sliding walls with force to prevent damage to the glass sliding walls and mechanical components.
- In case of storm warning, open the glass sliding elements to prevent damage from wind (refer to page 6, chapter 3 „Use of w17 easy“)!
- In case of storm warning, make sure that the glass sliding elements are always open in your absence!
- Follow the cleaning instructions in order to prevent damage to the construction due to erroneous or incomplete cleaning or due to improper cleaning agents.
- Make sure that there are no objects or rough dirt in the sliding area on the guide profiles.
- Observe maintenance instructions/maintenance intervals.
- Only use spare parts which have been approved by the manufacturer!



## Table des matières

Généralités	5
Pour votre sécurité	5
Utilisation du w17 easy	6
Commande du w17 easy	7
Déverrouillage et verrouillage du butoir de vantail	7
Ouverture de la serrure avec pêne à crochet	8
Nettoyage	8
Vérifier si le w17 est usé et abîmé	9
Dépannage	10
Démontage et gestion des déchets	11
Aperçu des produits	12

## Généralités

### Utilisation conforme

Les châssis weinor « w17 easy » sont destinés à être montés dans les vérandas, sous des toitures de terrasse ou d'autres ouvertures de passage. Les châssis doivent uniquement être utilisés dans le cas d'un vitrage vertical. Dans la zone des parapets et/ou dans des zones nécessitant la pose d'une protection antichute, la planification et le montage des châssis doivent être effectués conformément aux prescriptions et directives en vigueur, et relèvent de la responsabilité du chef de chantier spécialisé. Tous les profilés et composants faisant partie de la livraison (notamment les profilés de cadres et de meneaux) doivent être montés, aucun ne doit être oublié. Une utilisation non conforme est interdite, car elle peut constituer un danger et endommager le store. Les modifications, l'ajout d'éléments ou les transformations nécessitent l'accord écrit de weinor. Toute modification non autorisée du produit entraîne la perte des droits à la garantie.

## Symboles utilisés

	Remarque / conseil		Lire les notices, suivre les instructions
	« CORRECT »		« INCORRECT »
	Essai fonctionnel / Contrôle visuel / Contrôle		Maintenance / réparation professionnelle (par un revendeur spécialisé)
	Étape / action requise		

## Pour votre sécurité

### Symboles de sécurité

	<b>Attention ! Blessures corporelles</b> « Risque » de blessures corporelles.	Niveau de danger II
	<b>Attention ! Dommages matériels et dommages au produit</b>	Niveau de danger I

### Instructions de sécurité

#### Prudence ! Risque de blessures corporelles en cas de commande ou utilisation incorrecte de l'installation !

- Veillez à ce que les parois coulissantes vitrées ne soient pas utilisées par des personnes se trouvant dans l'incapacité d'estimer les dangers d'une utilisation incorrecte (par ex. des enfants en bas âge) !
- Veillez à ce qu'aucune personne ou aucun membre corporel, en particulier les mains et doigts, ainsi qu'aucun animal ne se retrouve coincé entre les parois coulissantes vitrées.
- N'appuyez pas les aides à la montée (par ex. échelles) contre l'installation !
- N'appuyez aucun objet (par ex. appareils de jardinage) contre l'installation !
- Ne vous adossez pas contre les parois coulissantes vitrées !
- Expliquez, si nécessaire, à d'autres personnes (par ex. visiteurs) le maniement correct et l'utilisation conforme du w17 easy !

#### Attention ! Risque de dommages matériels en cas d'utilisation et de commande incorrecte de l'installation !

- Ouvrez et fermez sans forcer les parois coulissantes vitrées afin de ne pas abîmer les parois coulissantes vitrées et les composants mécaniques !
- Ouvrez les éléments coulissants entièrement vitrés en cas de risque de tempête pour éviter tout endommagement sous l'effet du vent (voir page 6, chapitre 3 « Utilisation du w17 easy ») !
- Assurez-vous que les éléments coulissants entièrement vitrés sont ouverts en votre absence s'il y a un risque de tempête.
- Suivez les instructions de nettoyage pour éviter d'endommager l'installation par un nettoyage incorrect ou incomplet, ou encore par des produits détergents inadaptés.
- Veillez à ce qu'aucun objet ou saleté importante ne se trouve sur les profilés de guidage dans la zone de mouvement.
- Respectez les instructions de maintenance / intervalles de maintenance.
- N'utilisez que des pièces de rechange autorisées par le fabricant !

- D** Nutzung der w17 easy
- NL** Gebruik van de w17 easy
- GB** Use of the Vw17 easy
- F** Utilisation de la w17 easy

**D** Erklärung der Windwiderstandsklassen (DIN EN 13561)

**NL** Uitleg bij de windweerstandsklassen (DIN EN 13561)

**GB** Explanation of wind resistance classes (DIN EN 13561)

**F** Signification des classes de résistance au vent (DIN EN 13561)

<b>i</b>	0	1	2	3
	1 - 3 Beaufort 0 – 19 km/h 0 – 12,6 mph 0 – 5,4m/s	4 Beaufort 20 – 28 km/h 12,7 – 18,3 mph 5,5 – 7,9 m/s	5 Beaufort 29 – 38 km/h 18,4 – 25,3 mph 8 – 10,7 m/s	6 Beaufort 39 – 49 km/h 25,4 – 32,2 mph 10,8 – 13,8 m/s
	Nutzung der   gebruik van de   use of the   utilisation de la <b>w17easy</b>			
	keine Nutzung   geen gebruik no use   pas d'utilisation			

- D** Bedienung
- NL** Bediening
- GB** Operation
- F** Commande



**D** **Vorsicht! Quetsch- und Verletzungsgefahr! Gefahr von Sachschäden! Beachten Sie folgende Hinweise, um Gefahren und Schäden abzuwenden!**

- Lassen Sie Kinder nicht unbeaufsichtigt im Bereich der Glasflügel spielen!
- Vermeiden Sie gewaltsames Öffnen und Schließen der Glasflügel!
- Achten Sie auf Kleinkinder oder Haustiere im Schließbereich der Glasflügel!
- Lehnen Sie keine Gegenstände – insbesondere keine Leitern – gegengegen die Glasflügel!

**NL** **Voorzichtig! Gevaar voor beknelling en letsel! Gevaar voor materiële schade! Houdt u rekening met de volgende informatie om gevaren en schade te voorkomen!**

- Laat kinderen nooit zonder toezicht in het gedeelte van de glazen vleugels spelen!
- Voorkom openen en sluiten van de glazen vleugels met geweld!
- Let op kleine kinderen of huisdieren in het sluitgedeelte van de glazen vleugels!
- Zet geen voorwerpen, in het bijzonder ladders, tegen de glazen vleugels!

**GB** **Caution! Pinching hazard and risk of injury! Risk of property damage! Please note the following to prevent any hazards and damage!**

- Do not let children play unsupervised in the area of the glass leaves!
- Avoid opening and closing the glass leaves with force!
- Watch toddlers and pets in the area where the glass leaf closes!
- Do not lean any objects, in particular ladders, against the glass leaf!

**F** **Prudence ! Risque de blessure et d'écrasement ! Risque de dommages matériels ! Veuillez observer les consignes suivantes afin d'éviter tout danger et dommage !**

- Ne laissez pas jouer des enfants sans surveillance dans la zone du vantail vitré !
- Évitez d'ouvrir ou de fermer brutalement le vantail vitré !
- Faites attention aux enfants en bas âge et aux animaux de compagnie dans la zone de fermeture du vantail vitré !
- N'appuyez aucun objet, telle une échelle en particulier, contre le vantail vitré !



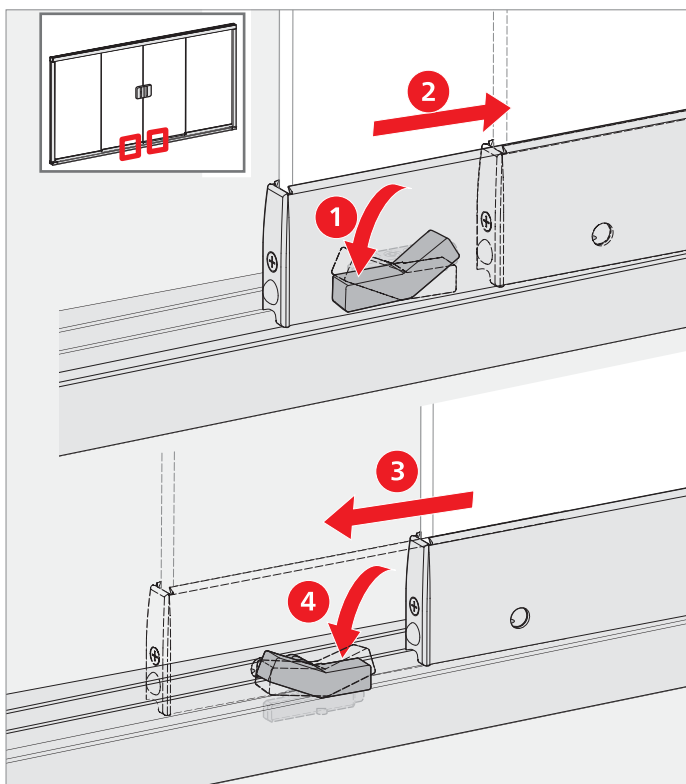

- D** Entriegeln und verriegeln der Flügelstopper
- NL** Ontgrendelen en vergrendelen van de vleugelstopper
- GB** Unlocking and locking of the door stopper
- F** Verrouillage et déverrouillage des arrêts de vantaux

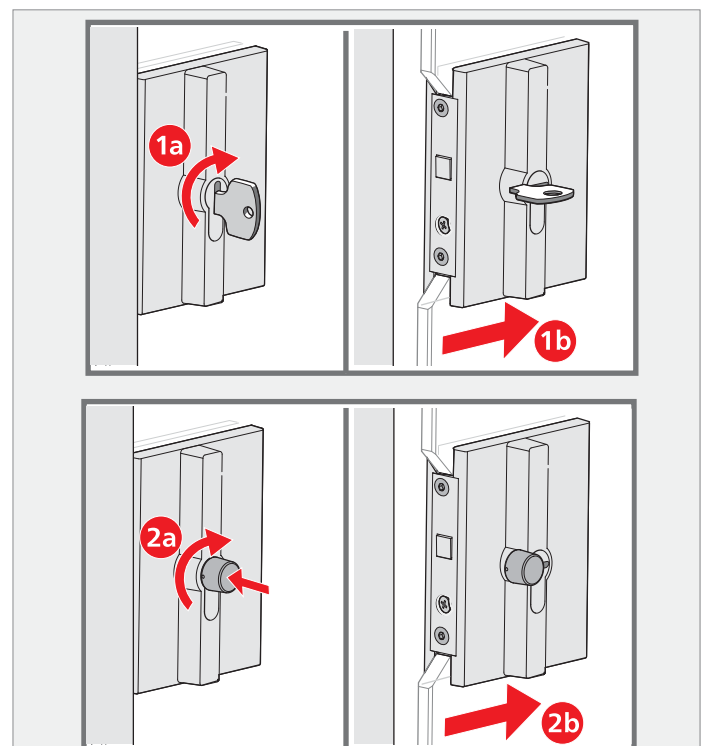

- D** Öffnen des Zirkelriegelschlosses
- NL** Openen van de veiligheidscilinder
- GB** Opening of the circular bar lock
- F** Ouverture de la serrure à pêne à crochet



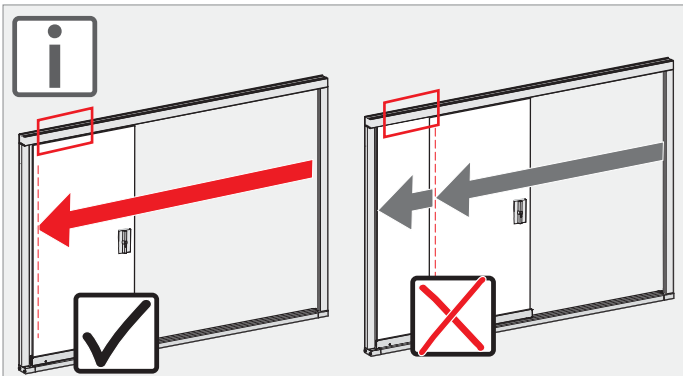

**(D) Hinweis!** Glasflügel gleichmäßig bis zum Einsetzen der Park-Option/Einzugs-Option bewegen! Eine Bewegungsunterbrechung kurz vor dem Wirkungsbereich der Park-Option/Einzugs-Option führt zu Funktionsverlust der Park-Option/Einzugs-Option!

**(NL) Let op!** Glazen vleugel gelijkmatig tot het inzetten van de parkeeroptie/intrekoctie bewegen! Een onderbreking van de beweging kort voor het werkende gedeelte van de parkeeroptie/intrekoctie leidt tot functieverlies van de parkeeroptie/intrekoctie!

**(GB) Note!** Move the glass leaf evenly until the park option/insertion aid option is applied! Interrupting the movement just before the park option/insertion aid leads to a loss in the park option/insertion aid option's function!

**(F) Remarque !** Bouger régulièrement le vantail vitré jusqu'à l'introduction de l'option d'arrêt/option d'insertion ! L'option d'arrêt/option d'insertion ne fonctionnera pas si le mouvement est interrompu juste devant leur zone de fonctionnement !

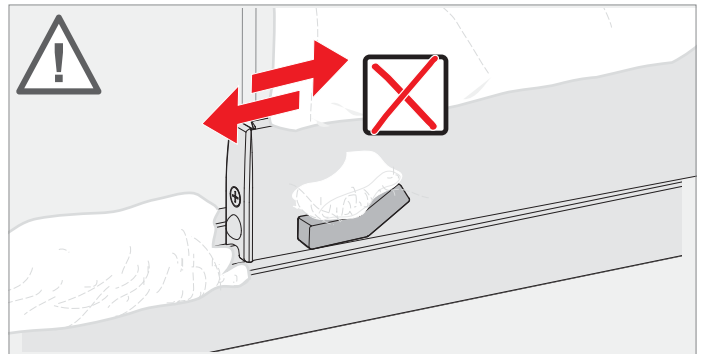

**(D) Achtung bei extremen Witterungsbedingungen!** Temperaturen unter  $-20\text{ }^{\circ}\text{C}$  oder über  $+35\text{ }^{\circ}\text{C}$  führen zu Funktionseinschränkungen. Bewegungen der Glasflügel bei Eis in den Führungsprofilen, vereisten Scheiben oder festgefrorenen Dichtungen kann zu erhöhtem Verschleiß oder Schäden führen!

**(NL) Attentie bij extreme weersomstandigheden!** Temperaturen onder  $-20\text{ }^{\circ}\text{C}$  of boven  $+35\text{ }^{\circ}\text{C}$  leiden tot een verminderde werking. Bewegingen van de glazen vleugels bij ijs in de geleidersprofielen, met ijs bedekte schijven of vastgevroren dichtwerk kunnen tot verhoogde slijtage of schade leiden!

**(GB) Caution in extreme weather conditions!** Temperatures below  $-20\text{ }^{\circ}\text{C}$  or above  $+35\text{ }^{\circ}\text{C}$  lead to functional impairments. Moving the glass leaf if there is ice in the guide profiles, with icy panes of glass or frozen seals may lead to increased wear or damage!

**(F) Attention lors de conditions météorologiques extrêmes !** Le fonctionnement est limité lors de températures inférieures à  $-20\text{ }^{\circ}\text{C}$  ou supérieures à  $+35\text{ }^{\circ}\text{C}$ . Des mouvements du vantail vitré lors de gel dans les profilés de guidage, des vitres givrées ou des joints gelés peuvent entraîner une usure accrue ou des dommages.

- (D) Reinigen**
- (NL) Schoonmaken**
- (GB) Cleaning**
- (F) Nettoyage**

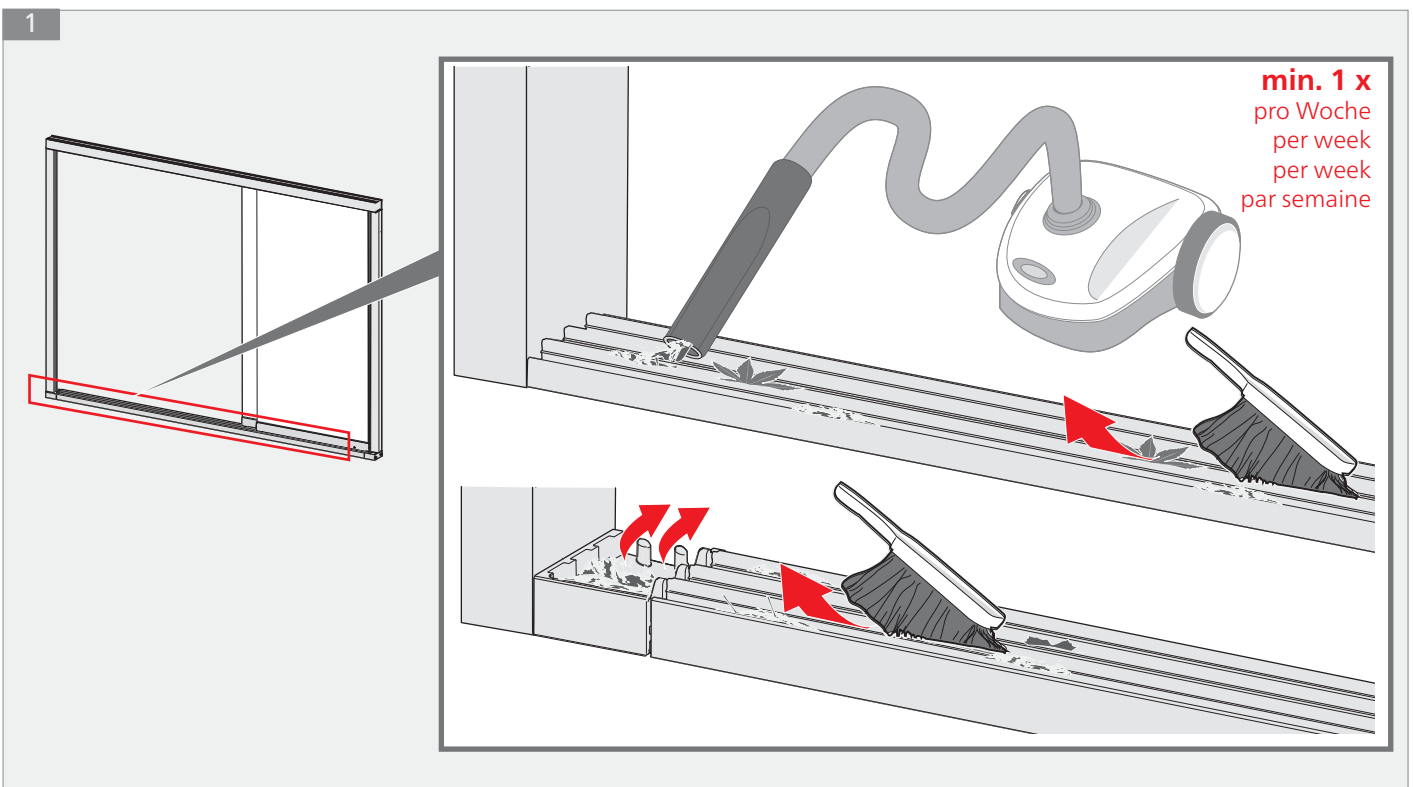



2

min. 1 x  
pro Jahr  
per jaar  
per year  
par année

min. 2 x  
pro Jahr  
per jaar  
per year  
par année

Salz  
zout  
salt  
sel

H<sub>2</sub>O

H<sub>2</sub>O

H<sub>2</sub>O

Ⓓ Reinigung der Glasflügel bei Bedarf (mit weichem Tuch und üblichen Glasreinigungsmitteln)

Ⓐ Reinig indien nodig de glazen vleugel (met zachte doek en gangbare schoonmaakmiddelen voor glas)

Ⓒ Cleaning of the glass leaves as necessary (with a soft piece of cloth and standard glass cleaners)

Ⓔ Nettoyage du vantail vitré si nécessaire (avec un chiffon doux et des produits nettoyants courants)

- Ⓓ w17 easy auf Verschleiß und Beschädigung überprüfen
- Ⓐ Controleer de w17 easy op slijtage en beschadiging
- Ⓒ Check the w17 easy of wear and tear or damage
- Ⓔ Vérifier le store w17 easy au l'usure et les dommages

Ⓓ

- w17 easy regelmäßig auf Beschädigungen oder Verschleiß prüfen 1.
- w17 easy bei Beschädigungen und Funktionsstörungen nicht weiter nutzen 2 und Fachunternehmen kontaktieren 3.
- Wartung und Behebung von Störungen nur durch Fachunternehmen 4 durchführen lassen. **Nicht fachgerechte Störbehebung kann die Funktion und Sicherheit der Anlage gefährden.**

Ⓐ

- w17 easy regelmatig op beschadigingen of slijtage controleren 1.
- w17 easy bij beschadigingen en een verstoorde werking niet verder gebruiken 2 en contact opnemen met uw speciaalzaak 3.
- Laat het onderhoud en oplossen van storingen alleen door een vakbedrijf 4 uitvoeren. **Verkeerd oplossen van storingen kan de werking en de veiligheid van de installatie in gevaar brengen.**

Ⓒ

- Regularly check the w17 easy for signs of damage or wear 1 (visual inspection).
- Do not use w17 in case of damage or malfunctions 2 and contact your specialist retailer 3.
- Have maintenance and troubleshooting carried out by your specialist retailer 4 only. **Unprofessional troubleshooting of malfunction can impair the functioning and safety of the construction.**

Ⓔ

- Vérifier régulièrement que le w17 easy n'est pas endommagé ni usé 1.
- Ne plus utiliser le w17 easy en cas d'endommagements et de dysfonctionnements 2 puis contacter une entreprise spécialisée 3.
- Faire réaliser la maintenance et le dépannage uniquement par une entreprise 4 spécialisée. **Un dépannage inapproprié peut nuire au bon fonctionnement et à la sécurité de l'installation.**

- D** Fehlerbeseitigung
- NL** Fouten verhelpen
- GB** Rectifying faults
- F** Dépannage

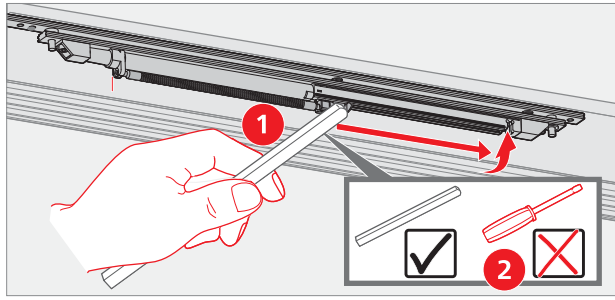
<b>D</b> Fehler	<b>Ursache</b>	<b>Behebung</b>
<b>Geräusche beim Schieben der Flügel</b> <b>schwergängiges Schieben der Flügel</b>	<ul style="list-style-type: none"> <li>- Staub und/oder Schmutz im Führungsprofil unten</li> <li>- Glas zu stark gewölbt</li> <li>- Führungsprofil nicht horizontal</li> <li>- Laufrollen defekt</li> </ul>	<ul style="list-style-type: none"> <li>• Führungsprofile reinigen</li> </ul>
<b>Zirkelriegelschloss schließt nicht</b> <b>Verriegelung Gehflügel rastet nicht ein</b>	<ul style="list-style-type: none"> <li>- Wandanschluss gebogen/krumm/wellig</li> <li>- federndes Druckstück nicht korrekt eingeschraubt</li> <li>- Falle der Verriegelung an falscher Stelle</li> </ul>	(nur durch Berechtigten)
<b>Glasscheiben schleifen aneinander</b> <b>Glasaufnahmen schleifen aneinander</b>	<ul style="list-style-type: none"> <li>- Glas in der Vertikale zueinander zu stark gewölbt</li> <li>- Laufrollen sitzen schief in der Glasaufnahme</li> </ul>	
<b>Funktion der Einzugs-Option/Park-Option ist gestört</b>	<ul style="list-style-type: none"> <li>- Feder der Park-Option/Einzugs-Option hat sich gelöst</li> </ul> 	<ul style="list-style-type: none"> <li>• Feder mit Federspannhilfe <b>1</b> (Lieferumfang) zurückschieben und einrasten.</li> <li>• Keine scharfkantigen Hilfsmittel (z. B. Schraubenzieher) <b>2</b> verwenden.</li> </ul>
<b>NL</b> Fout	<b>Oorzaak</b>	<b>Verhelpen</b>
<b>geluiden bij het schuiven van de vleugels</b>	<ul style="list-style-type: none"> <li>- stof en/of vuil in het geleiderprofiel onder</li> </ul>	<ul style="list-style-type: none"> <li>• geleiderprofielen reinigen</li> </ul>
<b>zwaar schuiven van de vleugels</b>	<ul style="list-style-type: none"> <li>- glas te sterk gegolfd</li> <li>- geleiderprofiel onder niet horizontaal</li> <li>- looprollen defect</li> </ul>	slechts door bevoegde personen
<b>cirkelgrendelslot sluit niet</b> <b>vergrendeling loopvleugel sluit niet</b>	<ul style="list-style-type: none"> <li>- wandansluiting gebogen of krom/gegolfd</li> <li>- verend drukstuk is niet laag genoeg of te laag vastgeschroefd</li> <li>- dagschoot van de vergrendeling aan onjuist punt</li> </ul>	
<b>ruiten schuren tegen elkaar aan</b> <b>glashouders schuren tegen elkaar aan</b>	<ul style="list-style-type: none"> <li>- glas verticaal ten opzichte van elkaar te sterk gegolfd.</li> <li>- looprollen zitten scheef in de glashouder</li> </ul>	
<b>Werking van de intrekooptie/parkeeroptie is verstoord</b>	<ul style="list-style-type: none"> <li>- Veer van de parkeeroptie/intrekooptie is losgekomen</li> </ul>	
<b>GB</b> Error	<b>Cause</b>	<b>Remedy</b>
<b>Noises heard when sliding leafs</b> <b>Actuators come loose</b>	<ul style="list-style-type: none"> <li>- Dust and/or dirt in guide profile</li> <li>- Actuators not fitted tightly enough</li> <li>- Glass retainer bent upwards</li> <li>- Dirt/foreign bodies in bottom guide profile</li> </ul>	<ul style="list-style-type: none"> <li>• Clean guide profiles</li> </ul>
<b>Lockcase and hung bolt won't close</b> <b>Lock on active leaf won't engage</b>	<ul style="list-style-type: none"> <li>- Wall connection bent or warped/wavy</li> <li>- Spring catch not fitted deep enough or is too deep</li> <li>- latch bolt on locking mechanism in wrong place</li> </ul>	(authorised personnel only)
<b>Glass panels scrape against each other</b> <b>Glass retainers rub against each other</b>	<ul style="list-style-type: none"> <li>- Panels curved too far towards one another vertically</li> <li>- Rollers in glass retainer are crooked</li> </ul>	
<b>The insertion aid option/park option is not working properly</b>	<ul style="list-style-type: none"> <li>- The park option/insertion aid option's clip has come loose</li> </ul>	<ul style="list-style-type: none"> <li>• Slide the clip back using the clip tightening tool <b>1</b> (supplied) and engage it.</li> <li>• Do not use any sharp-edged tools, e.g. screwdrivers <b>2</b>.</li> </ul>

F Erreur	Cause	Solution
Coulissement bruyant des vantaux	- Poussière et/ou saleté dans le profilé de guidage inférieur	• Nettoyer les profilés de guidage
Vantail qui coulisse difficilement	- Vitre trop bombée - Profilé de guidage inférieur pas monté à l'horizontale / droit - Galets de roulement défectueux	(personne autorisée)
La serrure avec pêne à crochet ne se ferme pas	- Le raccord mural est courbé ou tordu/ondulé	
Le dispositif de verrouillage du vantail de passage ne s'enclenche pas	- La pièce de pression élastique n'est pas assez profondément vissée - Le loquet du dispositif de verrouillage est mal positionné	
Les vitres frottent l'une contre l'autre	- La vitre est trop bombée à la verticale	
Les encadrements de vitre frottent l'un contre l'autre	- Les galets de roulement sont positionnés de travers dans l'encadrement de vitre	
Le fonctionnement de l'option d'insertion / option d'arrêt est perturbé	- Le ressort de l'option d'arrêt/option d'insertion s'est détaché	• Repousser et encliqueter le ressort avec l'outil pour tirer les ressorts <b>1</b> (fourni dans la livraison). • N'utiliser aucun moyen auxiliaire coupant tel qu'un tournevis <b>2</b> , par exemple.

- D** Demontage und Entsorgung
- NL** Demontage en verwijdering
- GB** Disassembly and disposal
- F** Démontage et gestion des déchets

- D** **Vorsicht! Personenschäden durch unsachgemäße Demontage der Anlage!**
  - Demontage nur durch geeignete Fachunternehmen durchführen lassen.
  - Entsorgung nur durch geeignete Fachunternehmen
- NL** **Voorzichtig! Persoonlijk letsel door verkeerde demontage van de installatie!**
  - Laat de demontage alleen door een erkend vakbedrijf uitvoeren
  - Verwijdering alleen door een erkend vakbedrijf
- GB** **Careful! Personal injury can result from improper dismounting of the construction!**
  - Only have the dismounting process carried out by your specialist retailer.
  - Disposal only by your specialist retailer.
- F** **Prudence ! Risque de blessures corporelles en cas de démontage incorrect de l'installation !**
  - Faire réaliser le démontage uniquement par des entreprises spécialisées adaptées.
  - Gestion des déchets uniquement par des entreprises spécialisées adaptées

- D** Produktübersicht
- NL** Productoverzicht
- GB** Product Overview
- F** Présentation du produit

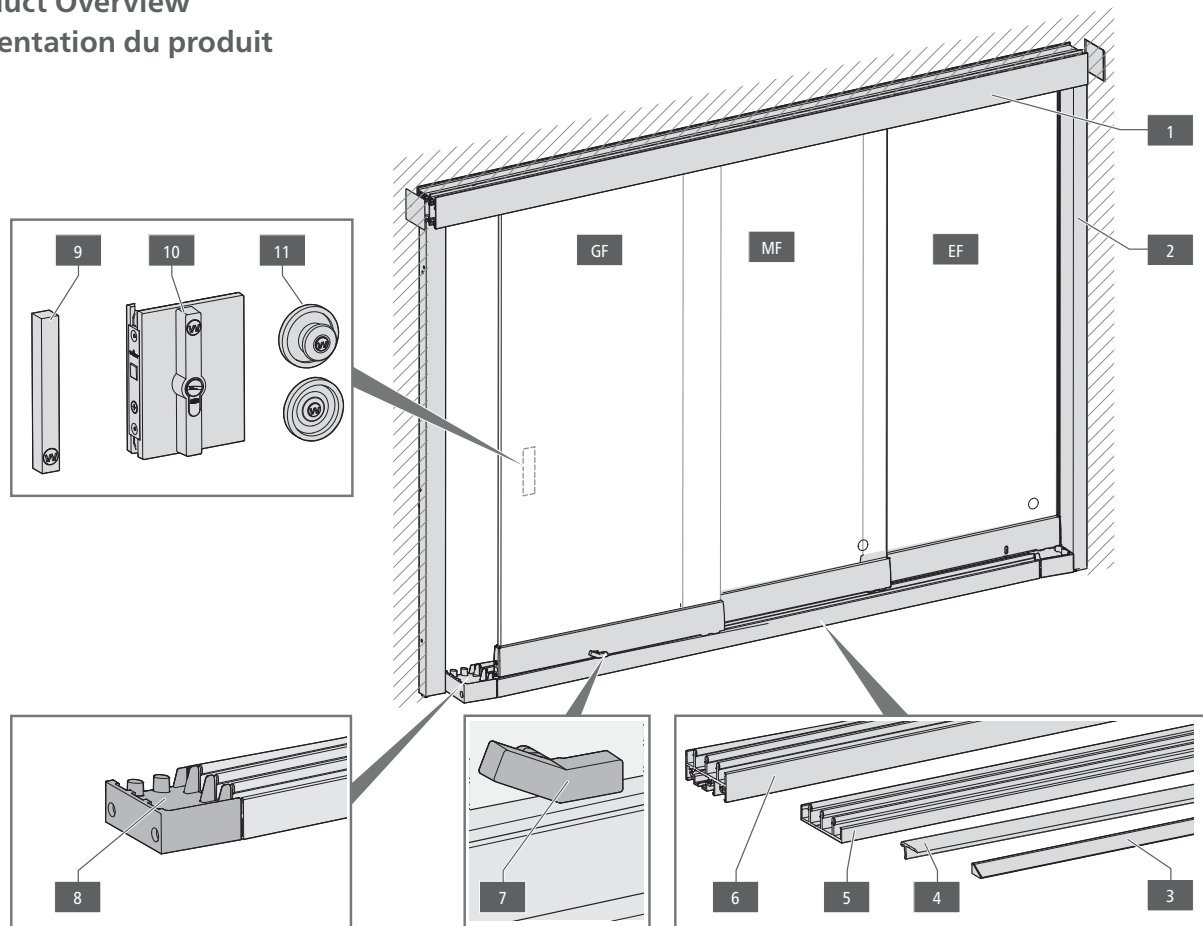

	<b>D</b>	<b>NL</b>	<b>GB</b>	<b>F</b>
<b>1</b>	Führungsprofil oben	Geleiderprofiel boven	Top guide profile	Profilé de seuil en haut
<b>2</b>	Wandprofil (Option)	Wandprofiel (optie)	Wall profile (option)	Profilé mural (option)
<b>3</b>	Schwellenprofil	Drempelprofiel	Floor connection profile	Profil de raccord au sol
<b>4</b>	Fußbodenanschlussprofil	Aansluitprofiel voor vloer	Threshold profile	Profilé de seuil
<b>5</b>	Führungsprofil (flach, Option)	Geleiderprofiel onder (vlak, optie)	Bottom guide profile (flat, option)	Profilé de guidage (plat, option)
<b>6</b>	Führungsprofil unten	Geleiderprofiel onder	Bottom guide profile	Profilé de guidage en bas
<b>7</b>	Verriegelungshebel	Vergrendelingshendel	Locking lever	Levier de verrouillage
<b>8</b>	Clean Case	Clean Case	Clean Case	Clean Case
<b>9</b>	Griffleiste	Handgreep	Handle strip	Poignée
<b>10</b>	Zirkelriegelschloss (Option)	Cilinderslot (optie)	Lockcase and hung bolt (option)	Serrure avec pêne à crochet (option)
<b>11</b>	Muschelgriff (Option)	Schelpgreep (optie)	Cup pull handle (option)	Poignée cuvette (option)
<b>GF</b>	Gehflügel	Loopvleugel	Active leaf	Vantail de passage
<b>MF</b>	Mittelflügel	Middenvleugel	Middle leaf	Vantail du milieu
<b>EF</b>	Endflügel	Eindvleugel	End leaf	Vantail d'extrémité